

PRISMONT

DIVISION DE/OF MONTFORT-INTERNATIONAL

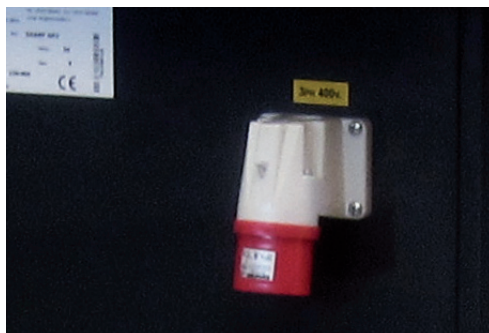

Micronfilter[®] serie SHARP



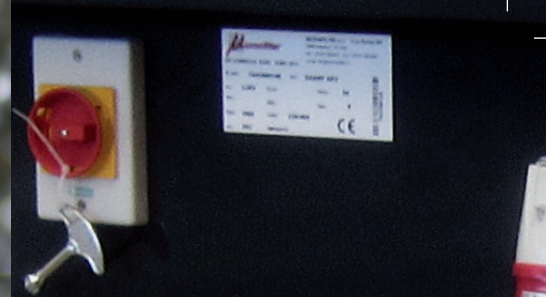
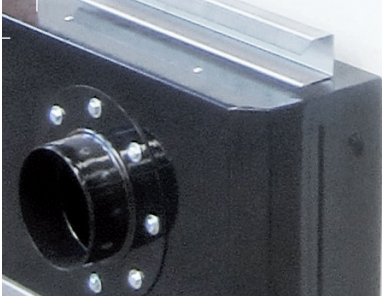

SHARP

WORKING PRINCIPLE SCHEMA DE FONCTIONNEMENT

- ① CLEAN AIR OUTLET
ÉVACUATION DE L'AIR FILTRÉ
- ② SOUND PROOFING BOX (SHARP3)
CAISSON INSONORISANT (SHARP3)
- ③ FAN
VENTILATEUR
- ④ ABSOLUTE HEPA FILTER (SHARP3)
FILTRE ABSOLU (SHARP3)
- ⑤ POCKET FILTER
FILTRE A POCHE
- ⑥ DUSTY AIR INLET
AIR SATURÉ DE COPEAUX
- ⑦ SPARKS EXTINGUISHING BOX
PANNÉAU PARE ÉTINCELLES, CHICANE
- ⑧ SPARKS EXTINGUISHING BOX
BOÎTE À EAU, ANTI-ÉTINCELLES
- ⑨ DUSTS COLLECTION DRAWER
BAC DE RÉCUPÉRATION
- ⑩ HAND-SHAKER
MANUEL
- ⑪ AIR DEFLECTOR
DEFLECTEUR D'AIR

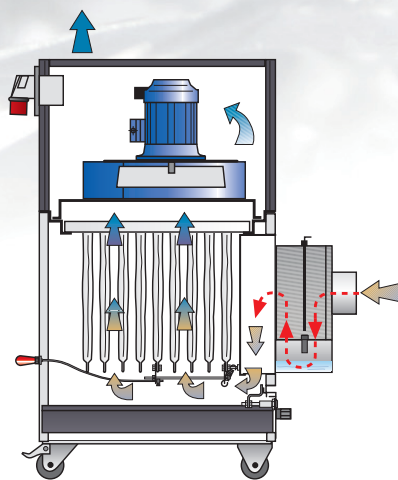

SHARP

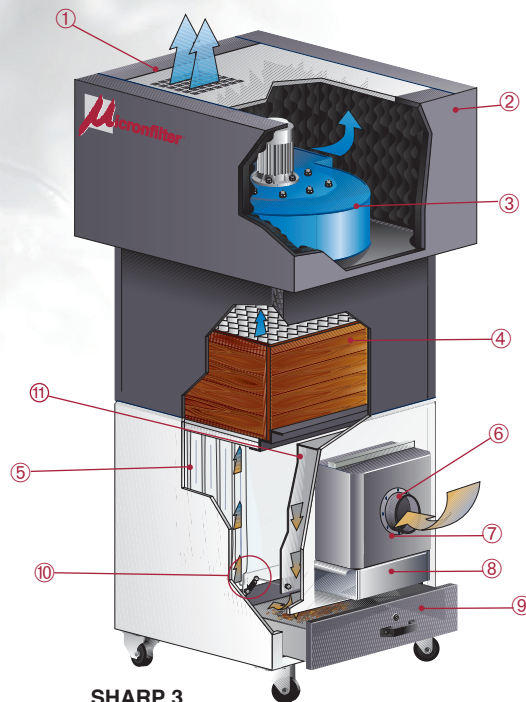

SHARP 3

English

The SHARP dust collector was designed to be used for all dry grinding processes, tool sharpening processes and where there is the possibility to convey incandescent particles by the air flow, which might damage the filters. The special high-permeability polyester needle felt of the filtering pockets ensures longer life and better filtration effectiveness (up to 99%-F9 classification). SHARP/3 version provides higher filtering efficiency, up to 99.99% (H13 classification). SHARP filtering unit has been developed according to acoustic pollution laws, in order to grant a very low noise level (less than 70 dB). SHARP is supplied complete with a manual filter shaking device, in order to maintain high efficiency levels of the filters.

Français

Le groupe de filtration SHARP a été conçu au fin de pouvoir être utilisé pour toute opération de meulage à sec, ou affûtage d'outil, ou toute autre opération de ponçage et meulage générant des particules incandescentes qui pourraient endommager les filtres. Le feutre polyester aiguilleté à haute perméabilité avec lequel sont réalisées les poches filtrantes, permet d'augmenter leur durée de vie et d'obtenir une meilleure efficacité de filtration (jusqu'à 99% avec des poches standards et 99,99% sur les versions à filtre absolu SHARP/3). SHARP a été réalisé en tenant compte du problème des nuisances sonores dues à la pollution acoustique. Il offre un fonctionnement silencieux inférieur à 70 dBA. Decolmatage du filtre SHARP est équipé de série d'un dispositif de decolmatage mécanique manuel des poches filtrantes, afin de maintenir constante l'efficacité de filtration de ces derniers.



SHARP

TECHNICAL FEATURES
CARACTERISTIQUES TECHNIQUES

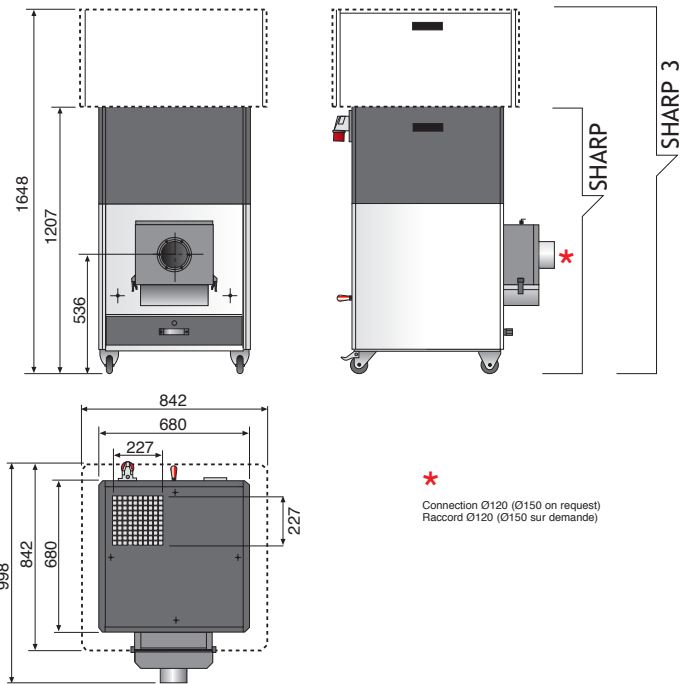

DIMENSIONS (mm) -

*
Connection Ø120 (Ø150 on request)
Raccord Ø120 (Ø150 sur demande)

		SHARP		SHARP 3
SHARP 3				
POWER - PUISSANCE	kW/HP	0,75 / 1	1,1/1,5	2,2/3
ABSOLUTE FILTER - FILTRE ABSOLU Glass-microfibres with separator in aluminium Microfibre de verre avec séparateur en aluminium	NOISE LEVEL WITH SOUND PROOFING BOX NIVEAU SONORE AVEC PLÉNUM	dB(A)	68	70
NET WEIGHT - POIDS NET	Kg	95	105	160
CLASSIFICATION - CLASSEMENT EUROVENT EU 13	MAX DELIVERY - DEBIT MAX	m ³ /h cfm	1000 590	1200 700
	ELECTRIC CONNECTION RECORDÉMENT ÉLECTRIQUE	V.	230/1/50 230/400/3/50	
FILTERING EFFICIENCY - EFFICACITÉ DE FILTRATION D.O.P. 99,99%	SPEED - TOURS/MN	RPM	2900	2900
	FILTERING SECTION SECTION FILTRANTE		9 pockets filter with polyester needle felt 400gr/m ² Filtre à 9 poches en feutre polyester 400gr/m ²	
	FILTERING SURFACE SURFACE FILTRANTE	m ²	3,08	
	CLEANING TYPE TYPE DE DÉCOLMATTAGE		Manual shaker Décolmattage manuel	

Les données ci-dessus indiquées peuvent être modifiées et améliorées. MONTFORT INTERNATIONAL Ltée. a le droit d'effectuer ces changements sans obligation de préavis.

Values on this catalogue are indicative and can be subject to modification and improvements. MONTFORT INTERNATIONAL Ltd. reserves the right to change them without previous advice.

PRISMONT

DIVISION DE/OF **MONTFORT-INTERNATIONAL**



Montfort International est le distributeur exclusif au Québec et dans les provinces de l'Atlantiques des produits de MicronFilterUSA.
Montfort International is the exclusive distributor for MicronFilterUSA products in Quebec and Atlantic Provinces.

360-850, boulevard Pierre-Bertrand Ville de Québec (Qc) Canada G1M 3K8



1-800-463-6668 | (418) 877-0778



info@prismont.com
info@montfort-international.com



www.prismont.com
www.montfort-international.com



Micronfilter S.r.l.

www.micronfilter.it

www.micronfilterusa.com

.micronfilter.de